

موضوع: دستگاه نمایشگر (HEAD UP DISPLAY)

صفحه: ۱ از ۲

(قسمت اول)

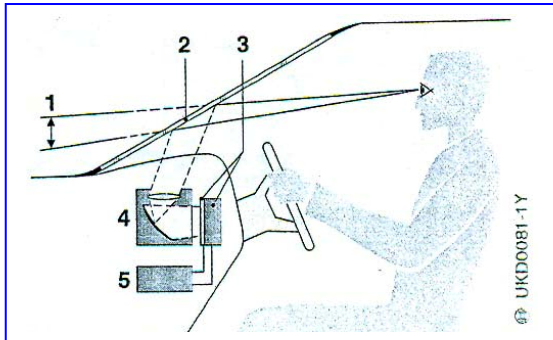

دستگاه نمایشگر head up یک واحد کنترل الکترونیکی می باشد که به جهت راحتی راننده و جلوگیری از خطاهای احتمالی دید به جای صفحه کیلومتر در خودروهای مدرن امروزی استفاده می شود. این دستگاه می تواند مطابق با ناحیه ای که راننده می بیند ، علائم نشان دهنده را بر روی قسمتی از شیشه جلو در یک تصویر مجازی نمایش دهد.

▪ سیستم نمایشگر head up شامل موارد زیر می باشد:

۱- دستگاه نمایشگر head up

۲- شیشه بازتابنده برای نمایش تصاویر

۳- ابزار کنترل دستگاه نمایشگر head up

توجه : دستگاه نمایشگر head up در داشبورد واقع شده و شامل اجزای ذیل می باشد :

- لامپ پخش نمایشگر (۴) که علامتها و اطلاعات را پخش می کند.

- موتور منعکس کننده (۵) که اجازه تنظیم ارتفاع تصویر را می دهد

- منعکس کننده ثابت (۶)

- سنسور تنظیم نور (درون دستگاه نمایشگر head up)

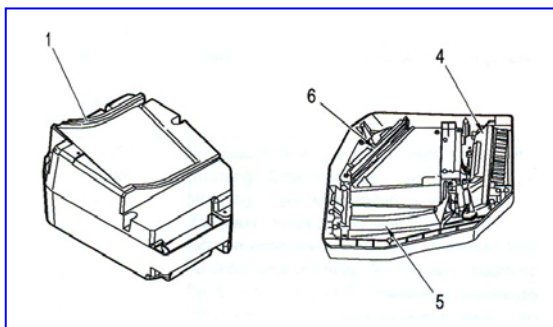
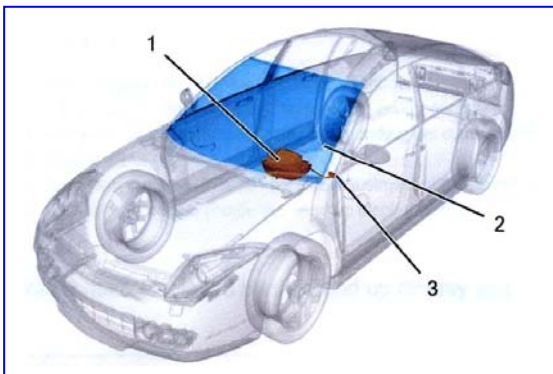

مدیر فنی و مهندسی			اداره مهندسی خودرو		تهیه کننده	
نام : محمد ابراهیم شریف			نام : امیر ترابی زاده		نام : محمد تقی بدیعی	
تاریخ : ۸۶/۰۳/۲۷			تاریخ : ۸۶/۰۳/۲۷		تاریخ : ۸۶/۰۳/۲۷	
مدیر مطالعات و برنامه ریزی استراتژیک	مدیر مهندسی سیستمها	امداد خودرو سایپا	معاونت بازرگانی	معاونت خدمات پس از فروش	معاونت مهندسی و آموزش	مدیر عامل

موضوع: دستگاه نمایشگر (HEAD UP DISPLAY) (قسمت اول) صفحه: ۲ از ۲

نمونه اطلاعاتی که بوسیله دستگاه نمایشگر head up نمایش داده می شود که بسته به نوع خودرو و شرکت سازنده تفاوتی دارد.

اطلاعات	شرح	لامپ های هشدار
اعلان خطر میزان مایع ترمز ، نقص توزیع ترمز الکترونیکی ، نقص توان فرمان ، فشار روغن موتور ، هشدار درجه حرارت آب موتور، هشدار پنچر شدن	توقف	V ₁
ECU کنترل پایدار (ESP ، ABS)	وضعیت سیستم کنترل پایدار ترمز (ESP)	V ₂
خطر نشت ، خطر توقف ، هشدار میزان روغن موتور ، شارژ باتری، نقص کنترل پایدار ، هشدار باد تایر ، نقص گیرنده ، نقص کیسه هوای جلو ، نقص چراغ دنده عقب ، نقص گیربکس اتوماتیک ، نقص راهنما ، نقص چراغهای راهنما، نقص چراغهای مه شکن ، نقص CNG(در خودروهای CNG) ، نقص لامپ ترمز ، نقص ABS، نقص عیب یابی حمل و نقل ،.....	سرویس	V ₃
نور افکن اصلی	نور افکن اصلی	V ₄
کم بودن میزان سوخت	کم بودن میزان سوخت	V ₅

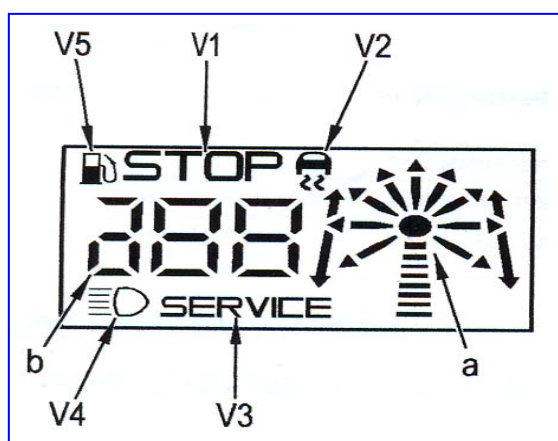

توجه: اطلاعات تکمیلی در این خصوص در تازه فنی شماره ۳۲ ارائه خواهد شد.

مدیر فنی و مهندسی			اداره مهندسی خودرو		تهیه کننده	
نام : محمد ابراهیم شریف			نام : امیر ترابی زاده		نام : محمد تقی بدیعی	
تاریخ : ۸۶/۰۳/۲۷			تاریخ : ۸۶/۰۳/۲۷		تاریخ : ۸۶/۰۳/۲۷	
مدیر مطالعات و برنامه ریزی استراتژیک	مدیر مهندسی سیستمها	امداد خودرو سایپا	معاونت بازرگانی	معاونت خدمات پس از فروش	معاونت مهندسی و آموزش	مدیر عامل